

Nervure demi-ronde

MALDIVES

Principes de recouvrements

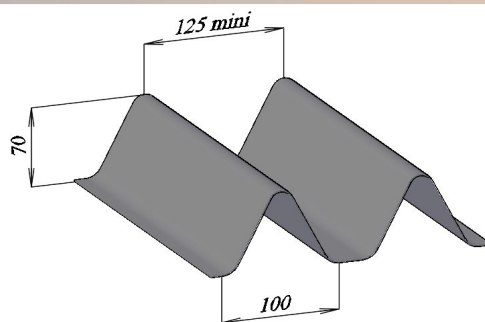
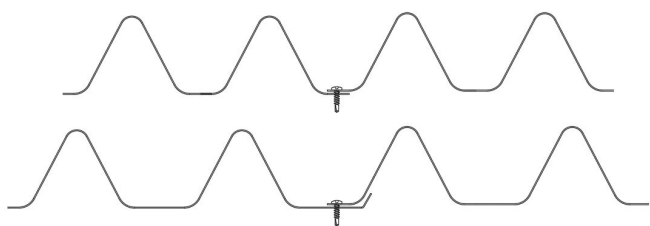

POINTS FORTS

- Classement au feu M0
- 100% recyclable
- Longévité
- Légèreté (selon métaux)
- Résistance en milieu agressif
- Souplesse des finitions
- Tous métaux possibles
- Adaptation de la géométrie

PROFIL

- Largeur utile : variable selon le nombre de pas
- Longueur maxi : 4000 mm
- Pas mini : 125 mm
- Hauteur d'onde : 70 mm

UTILISATION

- Bardage Horizontal / Vertical
- Façade Horizontale / Verticale
- Plafond

T O L A R T O I S

matière à imaginer

www.tolartois.fr

Nervure demi-ronde

MALDIVES

PERFORATION

- + de 300 perforations possibles :
- Rondes
- Carrées
- Allongées
- Toute surface
- En plage
- Sur nervure
- Outremer Sensation

LAQUAGE

- Toutes teintes RAL
- Qualité Polyester et PVDF
- Pré laquage en bobine
- Post laquage par poudrage électrostatique

ANODISATION

- Anodisation incolore
- Or
- Bronze
- Coloration
- Classe 15 ou 20
- Post anodisé après fabrication des pièces

METAL

- Aluminium
- Acier galvanisé
- Inox
- Cuivre

FIXATIONS

Les caractéristiques des fixations devront être conformes aux recommandations des règles professionnelles SNFA. Les fixations sont disposées en fond de nervure toutes les 3 nervures maxi.

- Sur lisses bois : Longueur d'ancrage 40 mm Vis auto taraudeuse bout pointu \varnothing 6,3x50 mm minimum
- Sur lisses métalliques : Epaisseur mini 15/10^{ème} Vis auto taraudeuse \varnothing 6,3x35 mm minimum selon épaisseur du perçement

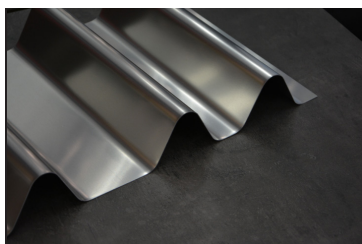

POSE

Sur lisse transversales en bois ou métalliques dont l'espacement varie en fonction des caractéristiques du produit et des surcharges climatiques. Largeur d'appui sur lisses bois : 60 mm, métal : 40 mm.

ACCESSOIRES DE MONTAGE
voir fiche montage

TABLEAU DES PORTEES
sur demande selon les pas

Longueur (mm)	Pas (mm)	Largeur Utile maxi (mm)	Masse moyenne (kg/m ²) Acier 1 mm	Prise de nervure	Epaisseur maxi en Acier (mm)	Epaisseur maxi en Inox (mm)	Epaisseur maxi en Alu (mm)
4000	125	750	13.1	80	2	2	2
4000	150	750	12.5	80	2	2	2
4000	200	800	11.5	80	2	2	2